

Höger tunga fränliggande 170mm, vänster tunga anliggande och löses med drivhjulet och klacken 1.

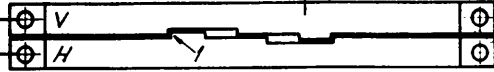

Höger tunga har färlis över 50mm, vänster tunga uppläst med drivhjulet. Höger tunga medtager då vänster tunga medelst klacken 2

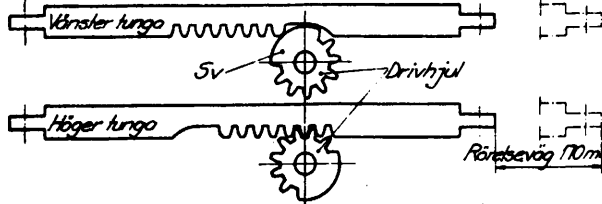
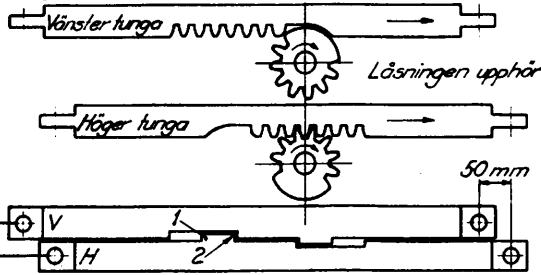

Båda tungorna rörl sig 120mm Höger tunga anliggande, vänster tunga under omläggning

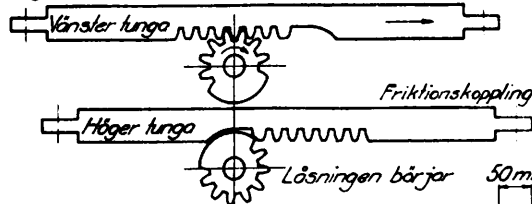

Höger tunga anliggande och löses med drivhjulet och klacken 3. Vänster tunga fränliggande 170mm

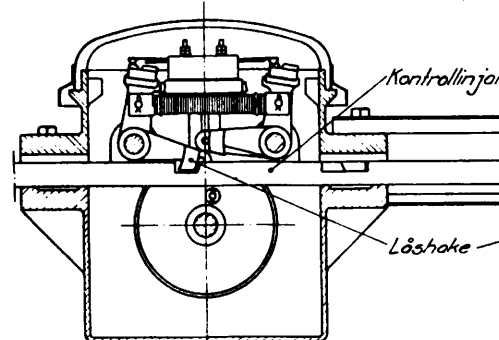
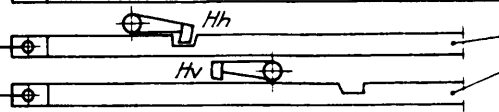
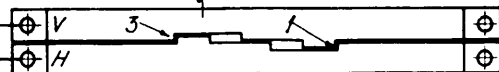
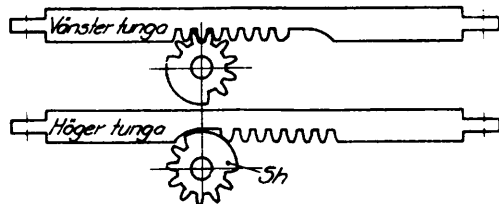

Friktionsspärr

Medbringare i förbindelse med molaraxeln

Bromsklots

Bromstrumma

Tryckfjäder

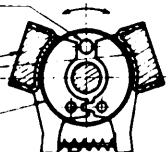

Fyrkant för anslutning av vev

Motor

Friktionsspärr

Växellöda, utväxling 1:25

Kuggväxel, utväxling 1:3

Kontaktbrugga

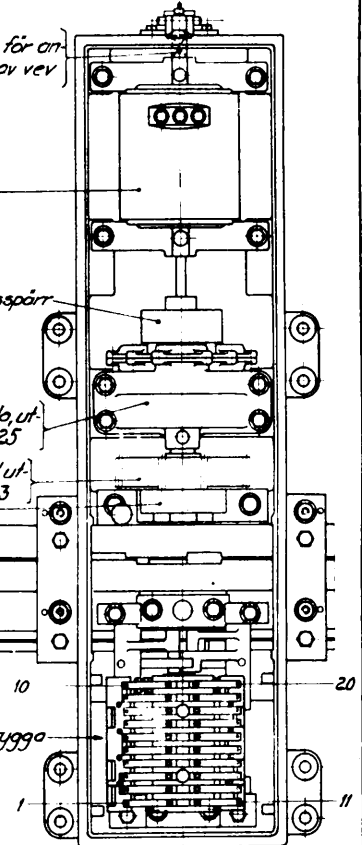

Kabelbox

Kontrollinjal

Vid rörelse av växelh stå båda kontaktarmarna utåt. J ändläge ligger de åt samma håll som växeltungorna.

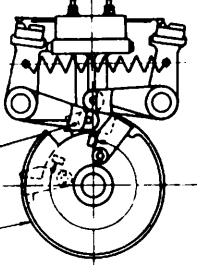

Elektr. växeldriv med inbyggt växellås.

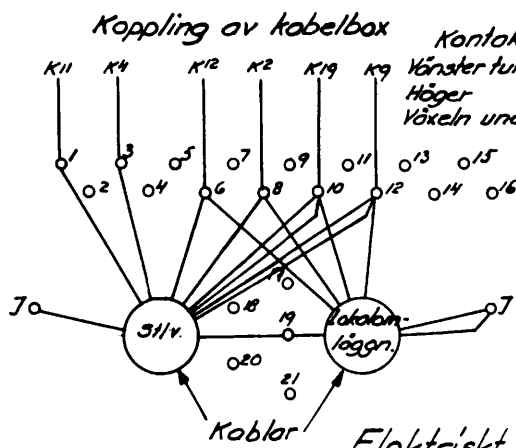
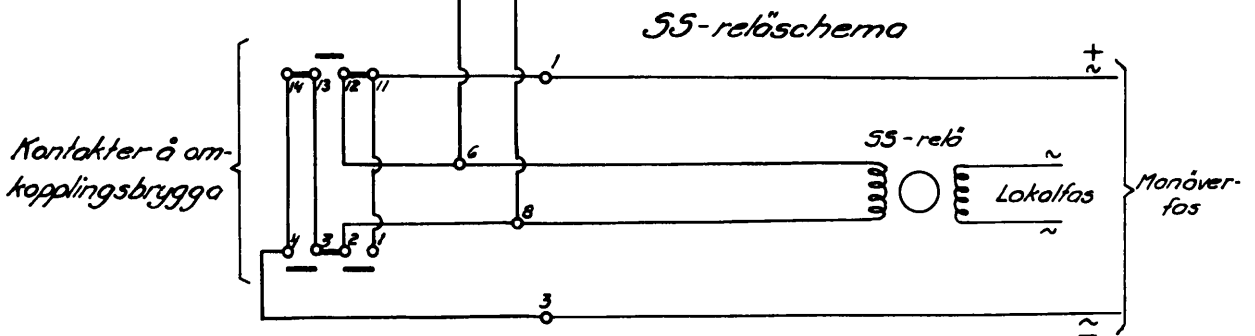
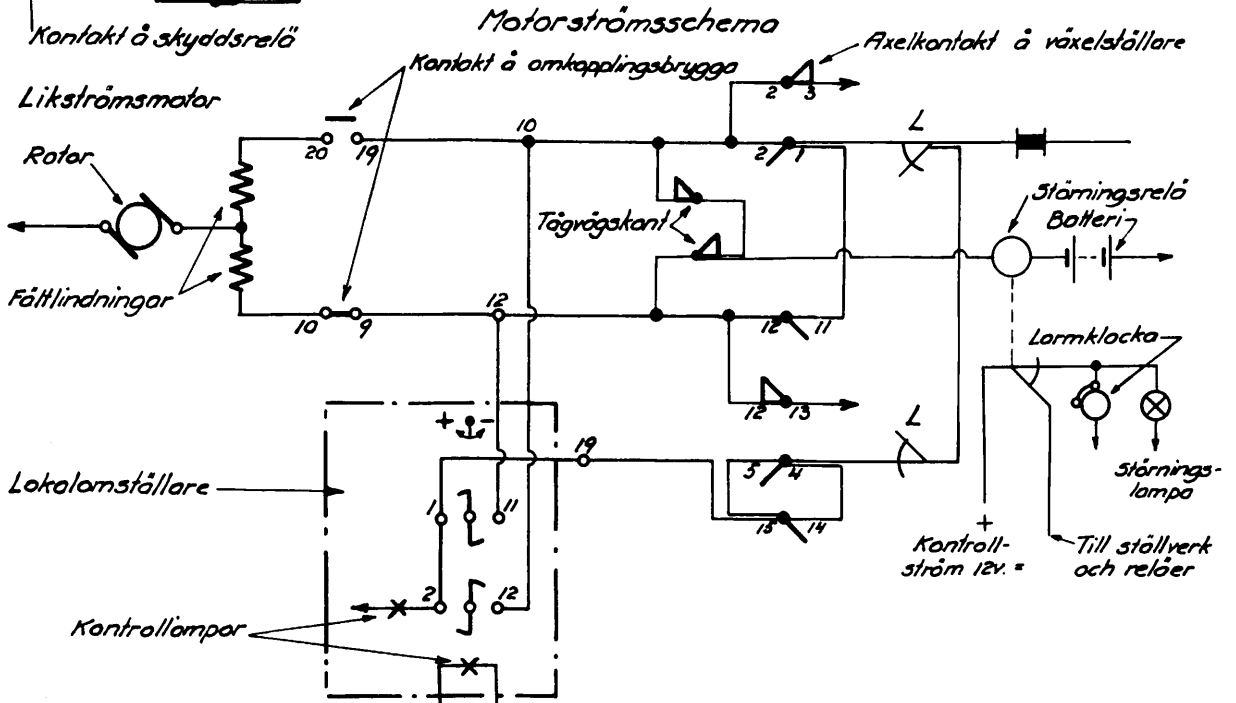
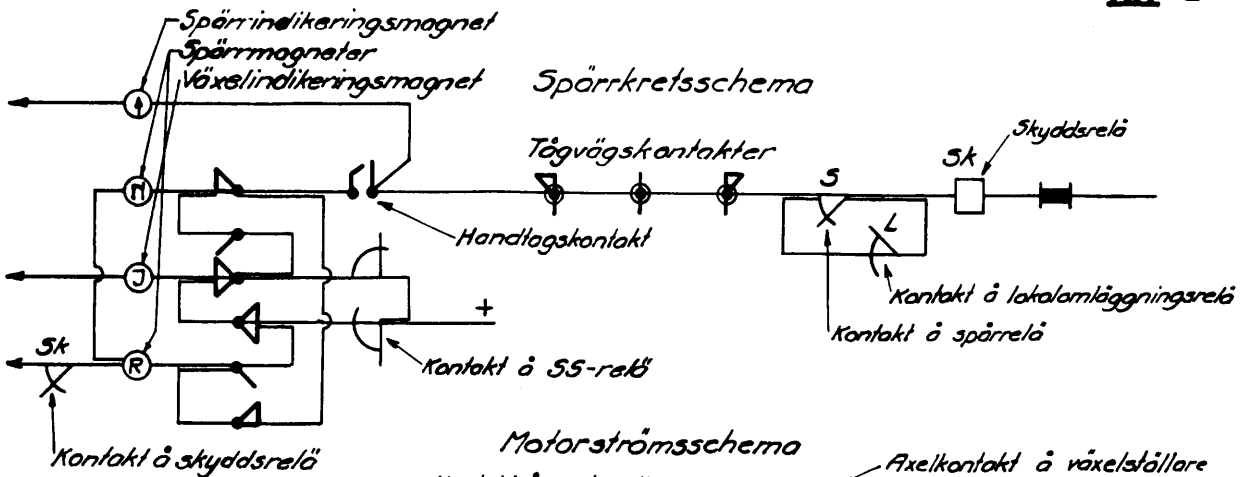

Kontaktbryggornas lägen:
 Vänster tunga anläggande = II och IV
 Höger " " = I " III
 Växeln under gång = I " II

Omkopplingsbrygga.

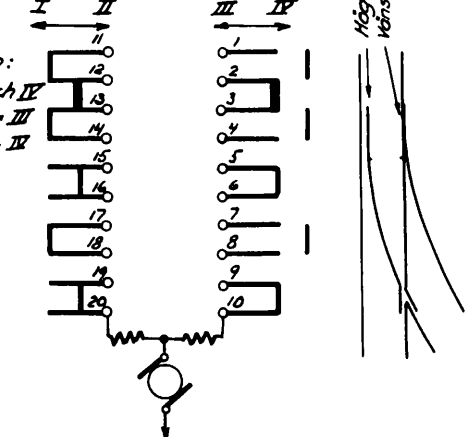

Elektriskt växeldriv med inbyggt växellås.
Kopplingschema.

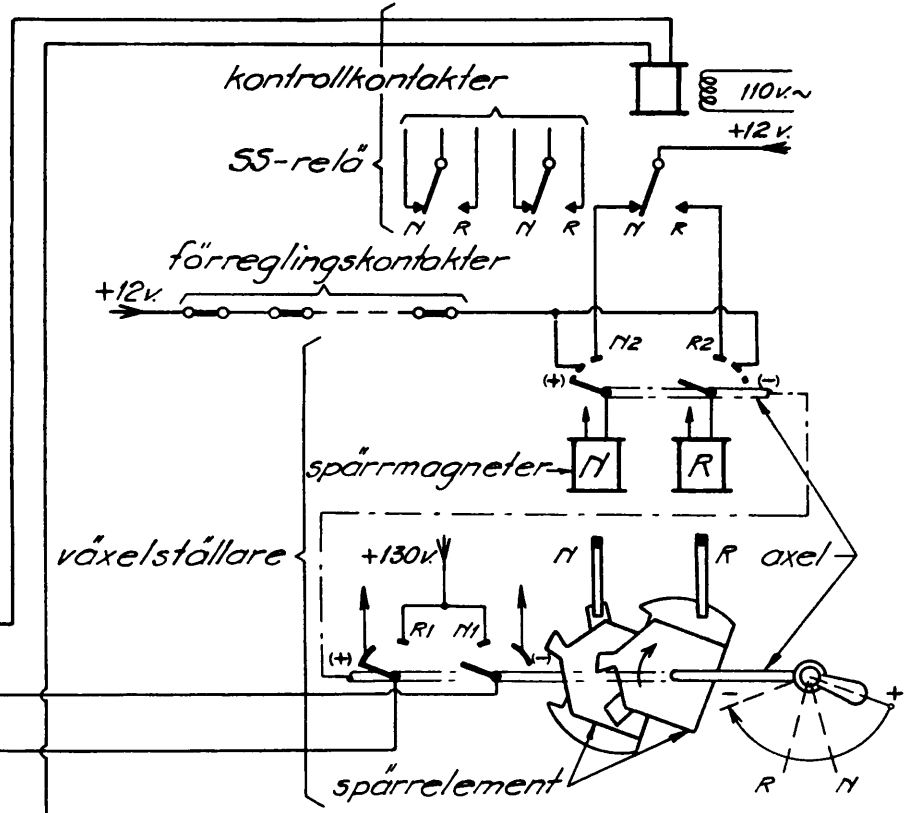
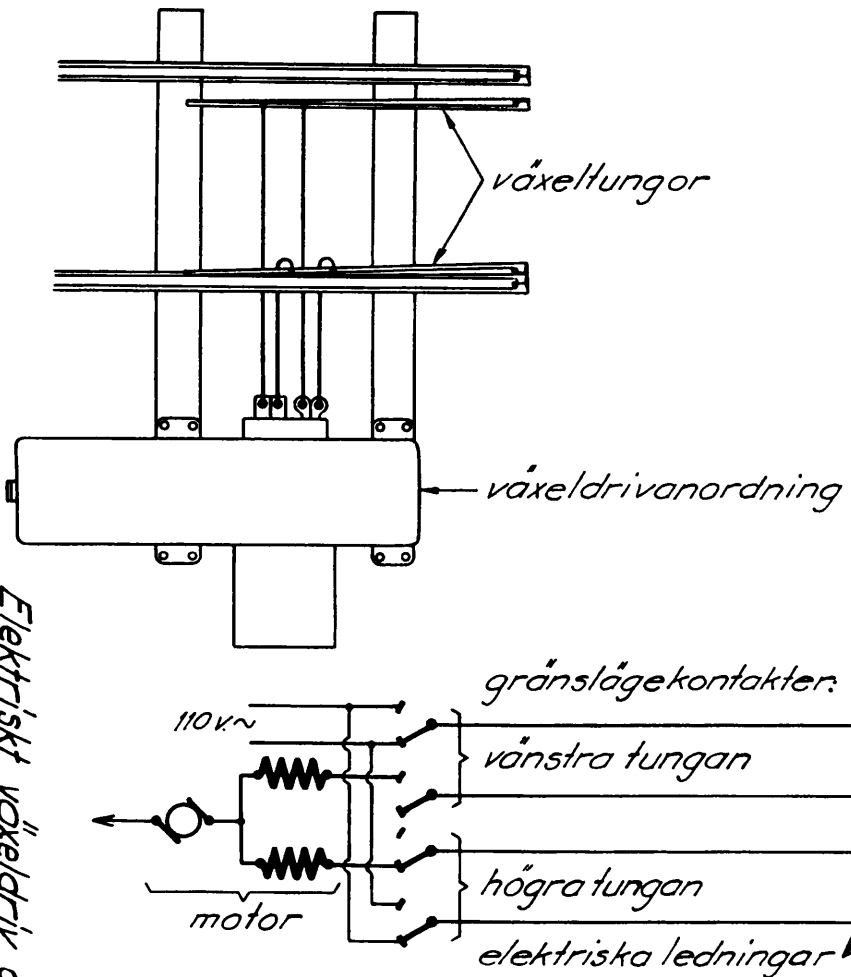

Elektriskt växeldriv och sam-
bandet med växleställare.